

# PROCESNÍ MEZIPŘÍRUBOVÁ KLAPKA - TYP Z 611-A



Procesní klapka s jednoduchým diskem a hřídelí pro zabezpečení mikrobiologické čistoty. Mnohostrannost nasazení této klapky umožňuje i volitelnost materiálu manžety, povrchové úpravy a opláštění disku.

## TECHNICKÉ VLASTNOSTI

Jmenovité průměry:	DN 50 - DN 300
Stavební délka:	EN 558 řada 20 (DIN 3202 T3 K1) ISO 5752 řada 20 API 609 tabulka 1 BS 5155 řada 4
Rozměr připojovací příruby:	DIN 2501 PN 10/16 ANSI B 16.5, třída 150
Tvar těsnicích ploch protipřírub:	DIN 2526 tvar A-E DIN 2642 ASME B 16.5 RF, FF
Příruba pro připojení ovládání:	EN ISO 5211
Značení:	DIN / EN 19
Zkouška těsnosti:	DIN EN 12266 ISO 5208, kategorie 3 API 598 tabulka 5 ASME B 16-104, třída VI
Pracovní norma:	EN 593 (DIN 3354)
Rozsah teplot:	-20 °C až +160 °C v závislosti na tlaku, médiu a materiálu manžety
Přípustný provoz. tlak:	max. 16 bar
Přípustný rozdíl tlaků:	max. 10 bar
Použití ve vakuu:	do 0,2 bar absolutně, vyšší vakuum v závislosti na médiu a teplotě

## VŠEOBECNÉ INFORMACE

- Hřídel/disk jednoduchý, centricky uložený
- Stavebnicová konstrukce
- Dělené těleso se šrouby z nerezové oceli
- Izolační stavební výška podle vyhlášky o tepelných zařízeních
- Libovolná poloha při montáži
- Hřídel s trojitým uložením
- Těsnicí plocha disku leštěná do vysokého lesku
- K dispozici materiály odpovídající předpisům FDA
- K dispozici certifikát E.H.E.D.G.
- Lze demontovat a předat k recyklaci podle druhu materiálů
- Vyměnitelná manžeta

## OBLAST POUŽITÍ:

- Výroba vysoce čisté vody
- Farmaceutický průmysl
- Chemický a petrochemický průmysl
- Technologie úpravy pitné vody a odpadních vod (ČOV)
- Pneumatické dopravníky
- Stavba lodí
- Energetika
- Potravinářský průmysl
- Pivovarnictví
- Technické vybavení budov
- Při použití na barvy a laky je k dispozici provedení bez obsahu silikonu



Klapka Z611-A v řezu

# PROCESNÍ MEZIPŘÍRUBOVÁ KLAPKA - TYP Z 611-A

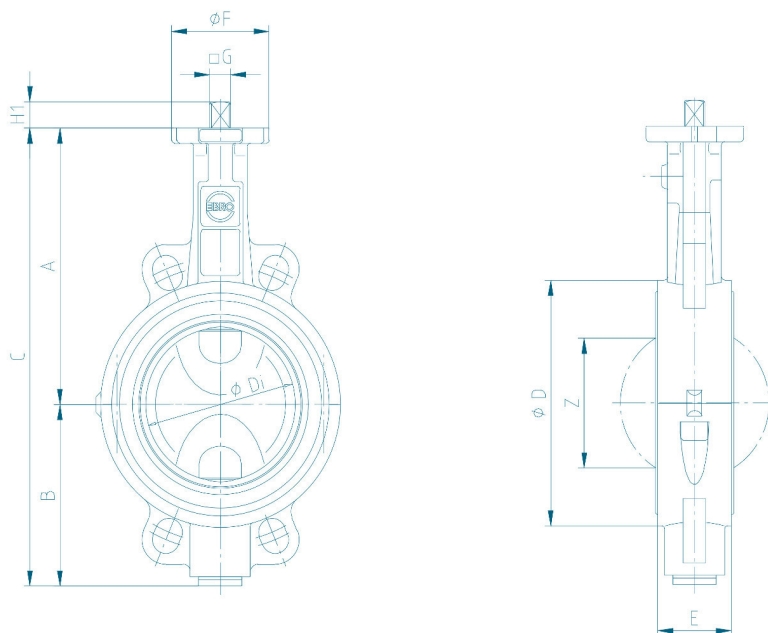

Z 611-A s volným koncem hřídele dle EN ISO 5211

DN [mm]	DN [in]	Rozměry [mm]											Hmotnost [kg]	
		A	B	C	D	Di	E	F	Příruba	G	H1	H2		Z
50	2	126	84	210	112	49	43	54	F04	11	13,5	19	25	2,2
65	2½	134	93	227	120	64	46	54	F04	11	13,5	19	45	2,9
80	3	157	104	261	138	79	46	65	F05	14	17	25	64	4,0
100	4	167	115	282	160	99	52	65	F05	14	17	25	84	5,2
125	5	180	127	307	190	124	56	65	F05	14	17	25	110	6,9
150	6	203	150	353	215	149	56	88	F07	17	20	30	138	9,5
200	8	228	176	404	269	199	60	88	F07	17	20	30	189	13,2
250	10	266	212	478	324	249	68	125	F10	22	23,5	39	239	22,5
300	12	291	237	528	374	297	78	125	F10	22	23,5	39	286	31,5

Technické změny vyhrazeny

# OVĽADÁNÍ Z 611-A

## RUČNÍ PÁKA

DN [mm]	DN [in]	Ruční páka	F	H	L	Hmotnost [kg]
50-65	2-2½	Velikost I	54	70	155	0,1
80-100	3-4	Velikost II	65	80	195	0,15
125	5	Velikost III	90	100	276	0,5

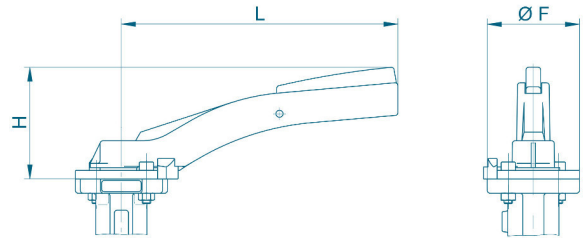

## RUČNÍ PŘEVODOVKA

DN [mm]	DN [in]	Převodovka	H	J	K	L	Hmotnost [kg]
50-65	2-2½	Velikost I	89	39	125	152	1,9
80-125	3-5	Velikost II	89	39	125	159	1,4
150-200	6-8	Velikost III	129	47	200	202	2,3
250	10	Velikost IV	129	60	200	252	2,8
300	12	Velikost V	158	76	250	280	6,3

Přřazení pohonů se vztahuje na provozní tlak 10 bar.

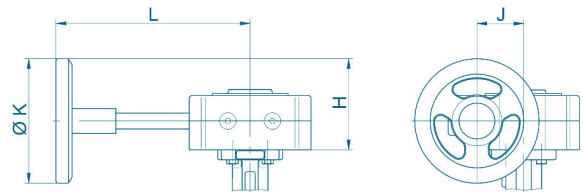

## ELEKTRICKÝ POHON

DN [mm]	DN [in]	Pohon	H	J	K	L	M	Hmotnost [kg]
50-150	2-6	E 65	233	172	80	139	119	7,0
200-250	8-10	E 110	251	245	125	139	134	14,0
300	12	E 160	239	279	198	139	157	25,0

Přřazení pohonů se vztahuje na provozní tlak 10 bar.

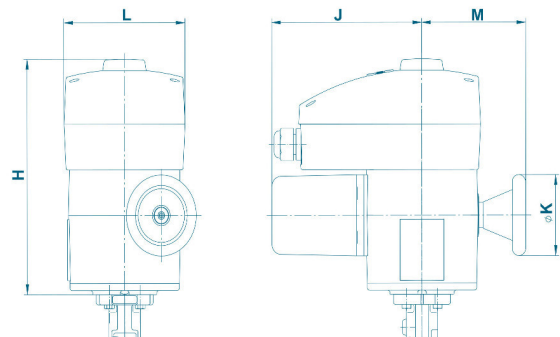

# OVLÁDÁNÍ Z 611-A

## PNEUMATICKÝ POHON DVOJČINNÝ

DN [mm]	DN [in]	Pohon	H	J	K	L	Hmotnost [kg]
50-65	2-2½	EB4	96	74	49	145	1,1
80-125	3-5	EB5	108	88	55	174	1,7
150	6	EB6	123	103	62	208	2,6
200	8	EB8	136	115	68	250	4,3
250-300	10-12	EB10	155	135	79	312	6,8

Uspořádání pohonu vyplývá z následujících parametrů:

Řídicí tlak: 6 bar

Provozní tlak: 10 bar

Přřazení pohonů v případě odlišných provozních údajů: na základě poptávky

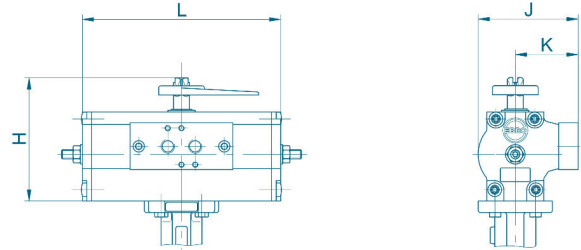

## PNEUMATICKÝ POHON JEDNOČINNÝ

DN [mm]	DN [in]	EBF Pohon	H	J	K	L	Hmotnost [kg]
50-65	2-2½	EB5	108	88	55	273	3,0
80-125	3-5	EB6	123	103	62	326	5,0
150	6	EB8	136	115	68	389	7,7
200	8	EB10	155	135	79	526	14,3
250	10	EB12	182	159	94	658	25,4
300	12	EB265	232	152	76	634	27,0

Uspořádání pohonu vyplývá z následujících parametrů:

Řídicí tlak: 6 bar

Provozní tlak: 10 bar

Přřazení pohonů v případě odlišných provozních údajů: na základě poptávky

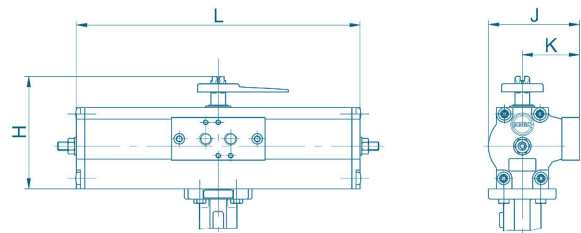

## SPÍNACÍ SKŘÍŇKA - TYP MSK/NSK

MSK: Spínací skříňka s koncovými mikrospínači

NSK: Spínací skříňka s bezdotykovými spínači

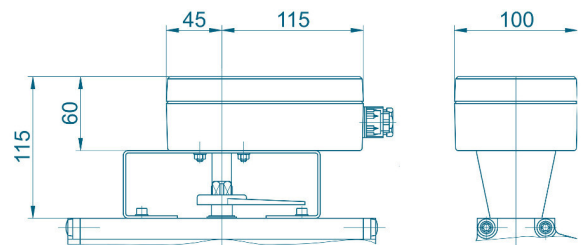

# PROCESNÍ MEZIPŘÍRUBOVÁ KLAPKA - TYP Z 611-A

## SPECIFIKACE MATERIÁLU A KUSOVNÍK

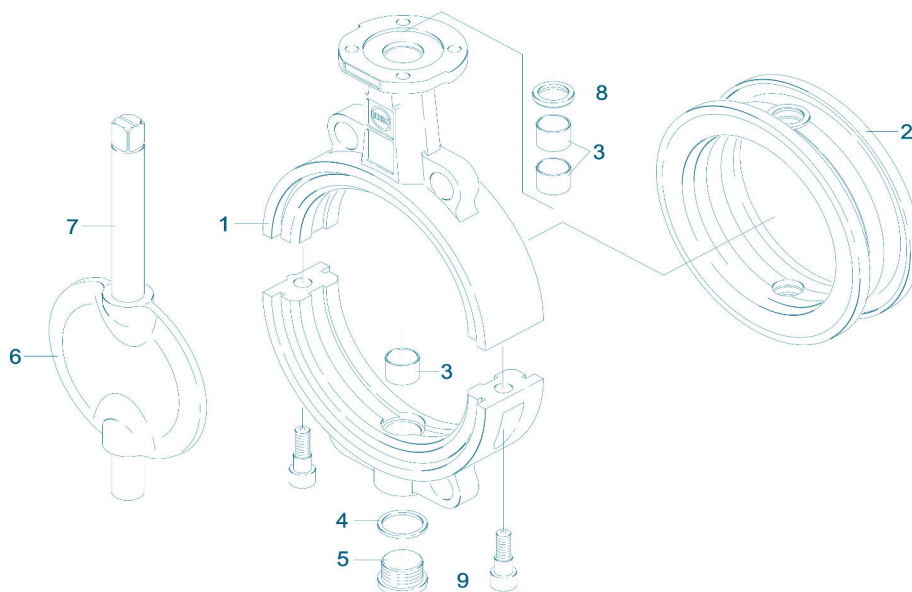

Poz.	Označení	Materiál	Č. materiálu:	ASTM	Poz.	Označení	Materiál	Č. materiálu:	ASTM
1	<b>Těleso</b>				<b>Jednodílné provedení hřídele/disku</b>				
	Litina	GGG-40	0.7040	60-40-18	6	<b>Disk</b>	Nerezová ocel	G-X5CrNiMo19-11-2 1.4408	CF8M
2	<b>Manžeta</b>						Nerezová ocel	G-X2CrNiMoN26-7-4 1.4469	A995
	NBR	Akrylnitril-butadien-kaučuk					Opláštění	Halar	
	EPDM	Etylén-propylen-kaučuk					Možné povrchové úpravy	leštěný, zrcadlový lesk	
	CSM	Chlorsulfonový polyetylén			7	<b>Hřídel</b>			
	FPM	Fluorizovaný kaučuk					Nerezová ocel	G-X5CrNiMo19-11-2 1.4408	CF8M
	VSI	VSI silikonový kaučuk						X2CrNiMoN22-5-3 1.4462	F51
	AU	Polyuretan						X5CrNiMo17-12-2 1.4401	316
3	<b>Pouzdro ložiska</b>				8	<b>Stírací kroužek</b>			
	Mosaz	MS 58	2.0401	B45			PTFE	Polytetrafluoretylén	PTFE
4	<b>Těsnicí kroužek DIN 7603</b>				9	<b>Šroub</b>			
	Měď	Cu		Měď			Nerezová ocel	A4-70	1.4401
5	<b>Uzavírací šroub DIN 908</b>								B8M
	Nerezová ocel	G-X5CrNiMo19-11-2 1.4408		CF8M					
									Další materiály na dotaz.

Technické změny vyhrazeny



# PROCESNÍ MEZIPŘÍRUBOVÁ KLAPKA - TYP Z 611-A

## KROUTICÍ MOMENTY

- Uváděné kroučící momenty (Md) u kapalných a mazacích médií.

- Prášková (nemazací) média  
MD x 1,3

- Suché plyny/vysoká viskozita  
Kapaliny Md x 1,2

- Uváděné kroučící momenty se vztahují k momentu odtrhu při rozběhu.

- Dynamické kroučící momenty na dotaz.

Při návrhu uzavíracích a regulačních pohonů se obraťte na naše techniky.

<b>DN [mm]</b>	50	65	80	100	125	150	200	250	300
<b>DN [in]</b>	2	2½	3	4	5	6	8	10	12
<b>MD [Nm]</b>	7	15	18	28	45	110	140	200	280

## K<sub>v</sub>-HODNOTY

- K<sub>v</sub>-hodnota [m<sup>3</sup>/h] udává průtok vody při teplotě 5 °C až 30 °C a tlaku Δp 1 bar.

- Uváděná Kv-hodnota je založena na měřeních laboratoře Delfter Hydraulics Laboratory/Holandsko.

- Přípustná rychlost proudění V<sub>max</sub> 4,5 m/s pro kapaliny, V<sub>max</sub> 70 m/s pro plyny.

- Škrťací funkce jsou možné s úhlem nastavení 30° až 70°.

Při regulační funkci klapky nesmí dojít ke kavitaci.

Naši technici Vám rádi pomohou s návrhem a optimalizací regulační klapky a s příslušným ovládáním.

DN [mm]	DN [in]	Úhel otevření α°							
		20°	30°	40°	50°	60°	70°	80°	90°
50	2	1,2	8	13	22	38	50	65	85
65	2½	2	9	22	42	77	115	170	215
80	3	8	24	50	95	150	240	330	420
100	4	13	28	65	130	180	340	550	800
125	5	26	65	130	230	350	530	870	1010
150	6	35	90	200	360	640	900	1350	2100
200	8	43	180	350	580	1000	1600	3000	4000
250	10	125	360	660	1100	1800	3100	5300	6400
300	12	200	550	1000	1600	2600	5000	7500	8500